

Einbaubuchse

- Vollmetall-Ausführung
- Montagebohrung Ø 6,1 mm
- zum Einbauen in Frontplatten von 1,5 mm bis 8 mm Dicke

Best.-Nr. BU 405 Ni

- Kontaktteile **vernickelt**

Best.-Nr. BU 405 Au

- wie oben, jedoch
- Kontaktteile **vergoldet**

Socket

- not insulated
- hole Ø 6.1 mm
- for fixture in panels from 1.5 mm up to 8 mm thick

Order No. BU 405 Ni

- contact parts **nickel-plated**

Order No. BU 405 Au

- as above
- contact parts **gold-plated**

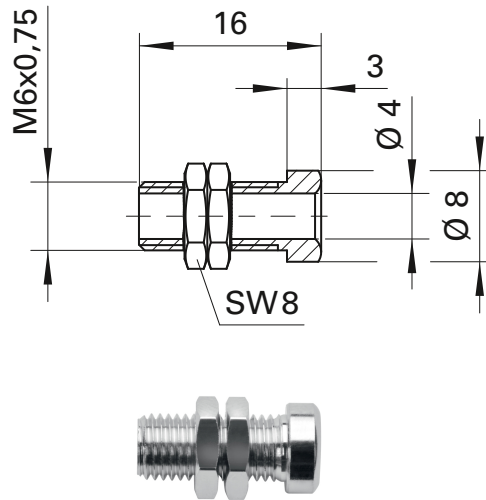

Allgemeine Angaben		General information	
Best.-Nr. ¹⁾	BU 405 Ni Kontaktteile vernickelt	Order No. ¹⁾	BU 405 Ni contact parts nickel-plated
	BU 405 Au Kontaktteile vergoldet		BU 405 Au contact parts gold-plated
Technische Daten		Technical data	
Anschluss	Lötöse oder Kabelschuh	terminal	solder lug or cable lug
Durchgangswiderstand	10 mΩ / 3 mΩ	transition resistance	10 mΩ / 3 mΩ
Bemessungsspannung ²⁾	30 V _{AC} / 60 V _{DC}	rated voltage ²⁾	30 V _{AC} / 60 V _{DC}
Bemessungsstrom ²⁾	32 A	rated current ²⁾	32 A
Betriebstemperatur	von -40 °C bis +110 °C	operating temperature	from -40 °C to +110 °C
Anzugsdrehmoment der Befestigungsmutter	150 Ncm	max. torque fastening nut	150 Ncm

¹⁾ andere Kontaktflächen auf Anfrage
²⁾ bei normalen Umgebungstemperaturen

¹⁾ other contact platings on request
²⁾ at normal ambient temperatures